

バケットストレーナー

KSI タイプ

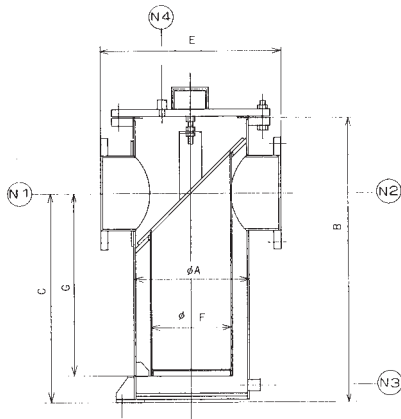

■用途

- ・ 広範囲の液体の濾過

■標準仕様

- ・ 設計圧力 : 0.98MPaG(at40℃)
- ・ ハウジング/スクリーン材質 : SUS304
- ・ ガasket材質 : NBR、シリコン、EPDM、バイトン、PTFE他
- ・ 仕上げ : 内外面酸洗い

形式	A	B	C	D	E	F	G	N-1	N-2	N-3	N-3
KSI-100-50/S4	114.3	330	210	210	240	74	165	50A	50A	Rc1/2	Rc3/8
KSI-125-65/S4	139.8	390	260	260	280	92	210	65A	65A	Rc1/2	Rc3/8
KSI-150-80/S4	165.2	470	330	330	320	100	270	80A	80A	Rc1/2	Rc3/8
KSI-200-100/S4	216.3	550	390	390	400	130	320	100A	100A	Rc3/4	Rc1/2
KSI-250-150/S4	267.4	675	495	495	480	195	420	150A	150A	Rc3/4	Rc1/2
KSI-300-200/S4	318.5	810	590	590	540	240	515	200A	200A	Rc3/4	Rc1/2
KSI-400-250/S4	406.4	1000	740	740	640	290	645	250A	250A	Rc1	Rc1/2

KSF タイプ

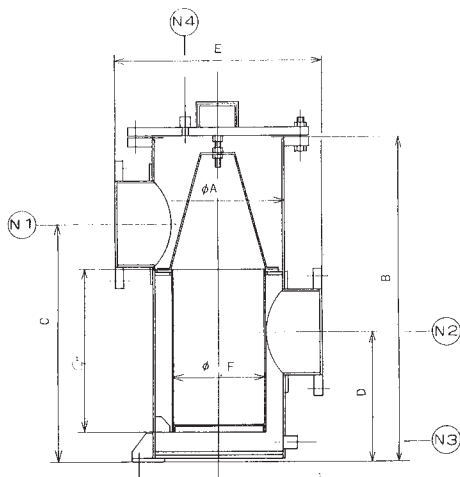

■用途

- ・ 広範囲の液体の濾過

■標準仕様

- ・ 設計圧力 : 0.98MPaG(at40℃)
- ・ ハウジング/スクリーン材質 : SUS304
- ・ ガasket材質 : NBR、シリコン、EPDM、バイトン、PTFE他
- ・ 仕上げ : 内外面酸洗い

形式	A	B	C	D	E	F	G	N-1	N-2	N-3	N-3
KSF-100-50/S4	114.3	330	210	110	240	74	130	50A	50A	Rc1/2	Rc3/8
KSF-125-65/S4	139.8	390	260	130	280	92	150	65A	65A	Rc1/2	Rc3/8
KSF-150-80/S4	165.2	470	330	160	320	100	210	80A	80A	Rc1/2	Rc3/8
KSF-200-100/S4	216.3	550	390	200	400	130	255	100A	100A	Rc3/4	Rc1/2
KSF-250-150/S4	267.4	675	495	240	480	195	320	150A	150A	Rc3/4	Rc1/2
KSF-300-200/S4	318.5	810	590	310	540	240	390	200A	200A	Rc3/4	Rc1/2
KSF-400-250/S4	406.4	1000	740	400	640	290	500	250A	250A	Rc1	Rc1/2

※Y型ストレーナー、特注型を含め材質・形状等が標準以外でも設計・製作致します。